

trasforma il meglio in massimo



trasforma il meglio in massimo

HIGH QUALITY
HQ
TESTED

polini motori®
trasforma il meglio in massimo

polini motori®
trasforma il meglio in massimo

- ISTRUZIONI DI MONTAGGIO
- INSTRUCTIONS D'ASSEMBLAGE

**COLLETTORE ASPIRAZIONE LAMELLARE
PEUGETOT
COLLECTEUR D'ASPIRATION LAMELLAIRE
PEUGEOT**

trasforma il meglio in massimo

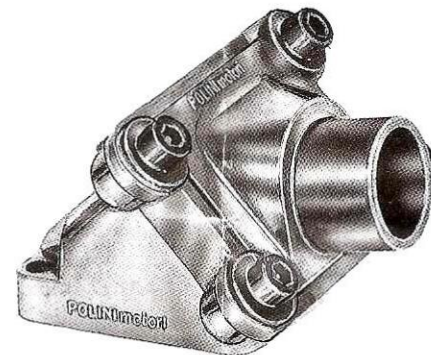

Cod. PI 2

trasforma il meglio in massimo



trasforma il meglio in massimo

Per montare il collettore d'aspirazione è necessario staccare il motore dal telaio, togliere il collettore d'aspirazione compresi i prigionieri di fissaggio collettore.

Montare il nuovo collettore facendo attenzione che la guarnizione e soprattutto gli anelli in gomma siano perfettamente alloggiati nella loro sede.

ATTENZIONE: PRIMA DEL MONTAGGIO MOTORE È NECESSARIO LIMARE I DUE SPIGOLI (VEDI DISEGNO) DI CIRCA 4 MM.

TIPO CARBURATORE	Ø PISTONE 40,4	Ø PISTONE 46
	GETTO MAX.	GETTO MAX.
ORIGINALE	66-68	66-68
SHA 15-15	68	68
PHBG 19 AD	88	88

AVVERTENZE GENERALI

Per aumentare il tiro ai bassi regimi consigliamo di modificare il variatore, montando le nostré masse centrifughe.

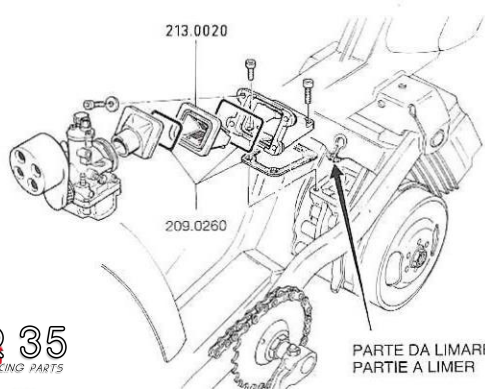

PARTE DA LIMARE
PARTIE A LIMER

trasforma il meglio in massimo



trasforma il meglio in massimo

Pour assembler le collecteur d'aspiration il faut démonter le moteur du châssis, ôter le collecteur d'aspiration, y compris les vis de fixation du collecteur.

Assembler le nouveau collecteur en faisant attention à ce que la garniture et surtout les bagues en caoutchouc soient parfaitement situées dans leur siège.

ATTENTION: AVANT LE MONTAGE DU MOTEUR IL FAUT LIMER LES DEUX ARETES (VOIR DESSIN) DE 4 MM. ENV.

TYP CARBURATEUR	Ø PISTONE 40,4	Ø PISTONE 46
	EJECT. MAX.	EJECT. MAX.
D'ORIGINE	66-68	66-68
SHA 15-15	68	68
PHBG 19 AD	88	88

NOTICE

Pour augmenter l'accélération aux bas régimes nous conseillons une modification du variateur en assemblant nos masses centrifuges.