

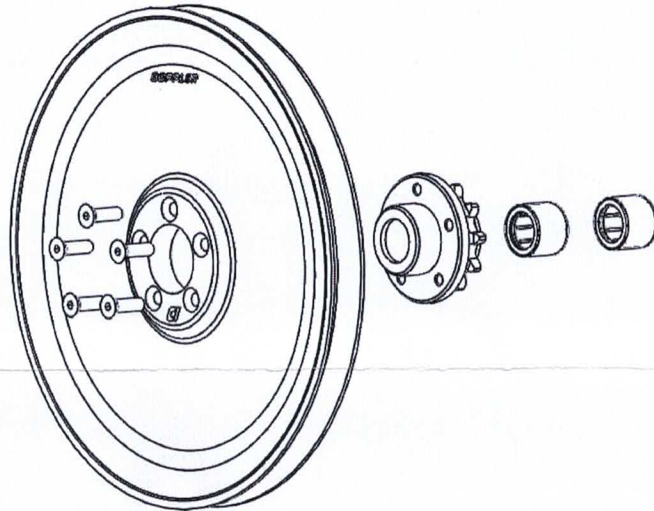

Poulie Open



Descriptif :

Cette poulie **DOPPLER** de la gamme **Open**, est constituée d'un plateau entièrement taillé dans la masse, dans un aluminium de très grande qualité. Le pignon en acier traité anti-corrosion, joue le rôle de centreur dans le plateau, est ajusté pour réduire les phénomènes de saut. Les 5 vis permettent de ne pas avoir de cisaillement. Leurs têtes fraisées sont naturellement propices à lutter contre le desserrage.

Composition :

1 plateau en aluminium de Ø213mm, pour courroie de largeur d'origine.

1 pignon en acier

2 douilles à aiguilles étanche hk1616-2rs.

5 vis FHC M5 x 15.

Conseille de montage :

Les vis à tête fraisées, sont à serrer en croix, au couple de 4.5Nm.

(voir schéma)

Graisser les douilles à aiguilles avant montage,
puis tous les 4500kms si besoin, ou tous les ans.

